

SITUACE DIO

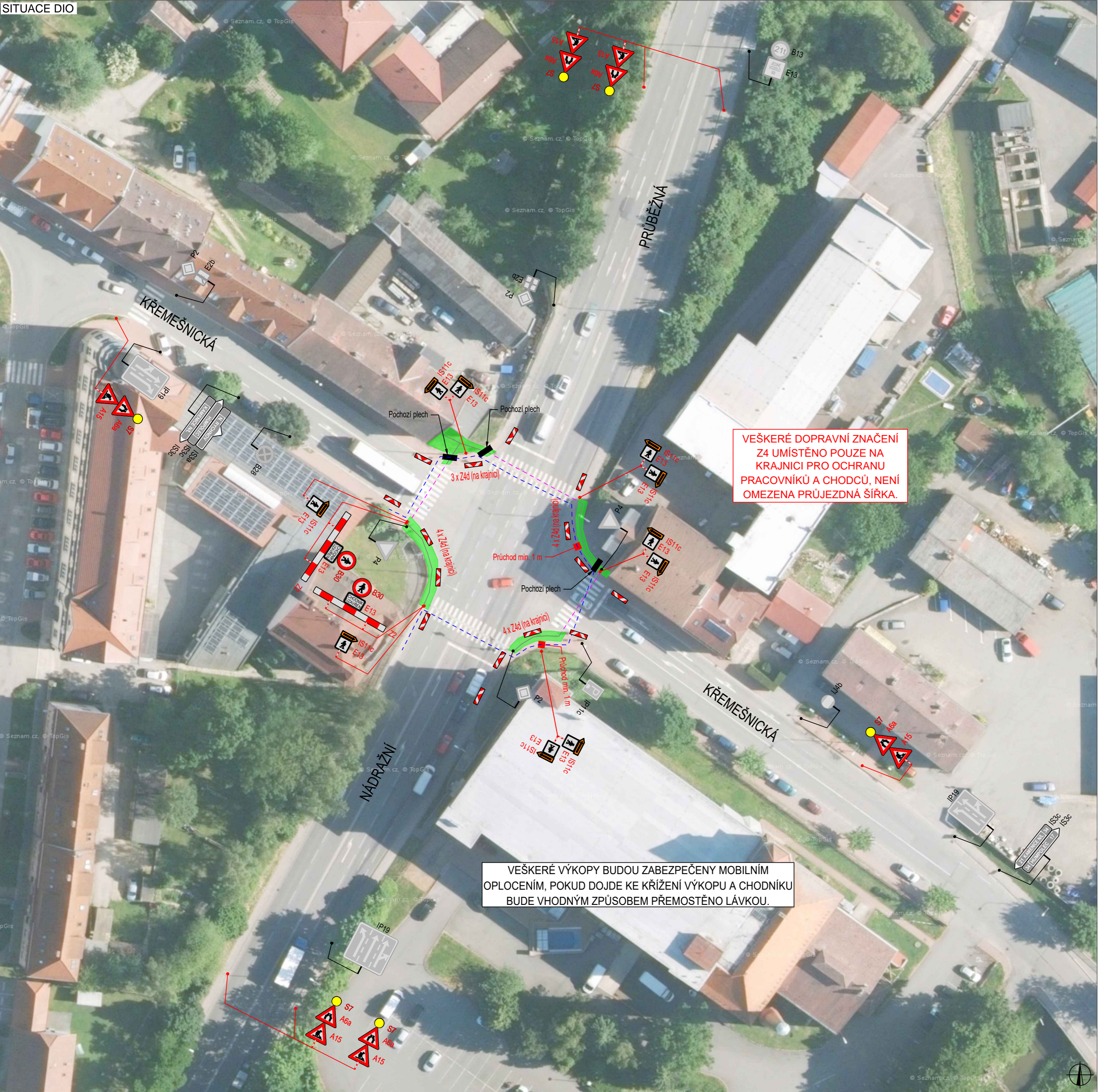

VEŠKERÉ DOPRAVNÍ ZNAČENÍ Z4 UMÍSTĚNO POUZE NA KRAJNICI PRO OCHRANU PRACOVNÍKŮ A CHODCŮ, NENÍ OMEZENA PRŮJEZDNÁ ŠÍŘKA.

VEŠKERÉ VÝKOPY BUDOU ZABEZPEČENY MOBILNÍM OPLOČENÍM, POKUD DOJDE KE KŘÍŽENÍ VÝKOPU A CHODNÍKU BUDE VHODNÝM ZPŮSOBEM PŘEMOSTĚNO LÁVKOU.

PLATNOST DOKUMENTACE

V dne	V dne	V dne
-------------------	-------------------	-------------------

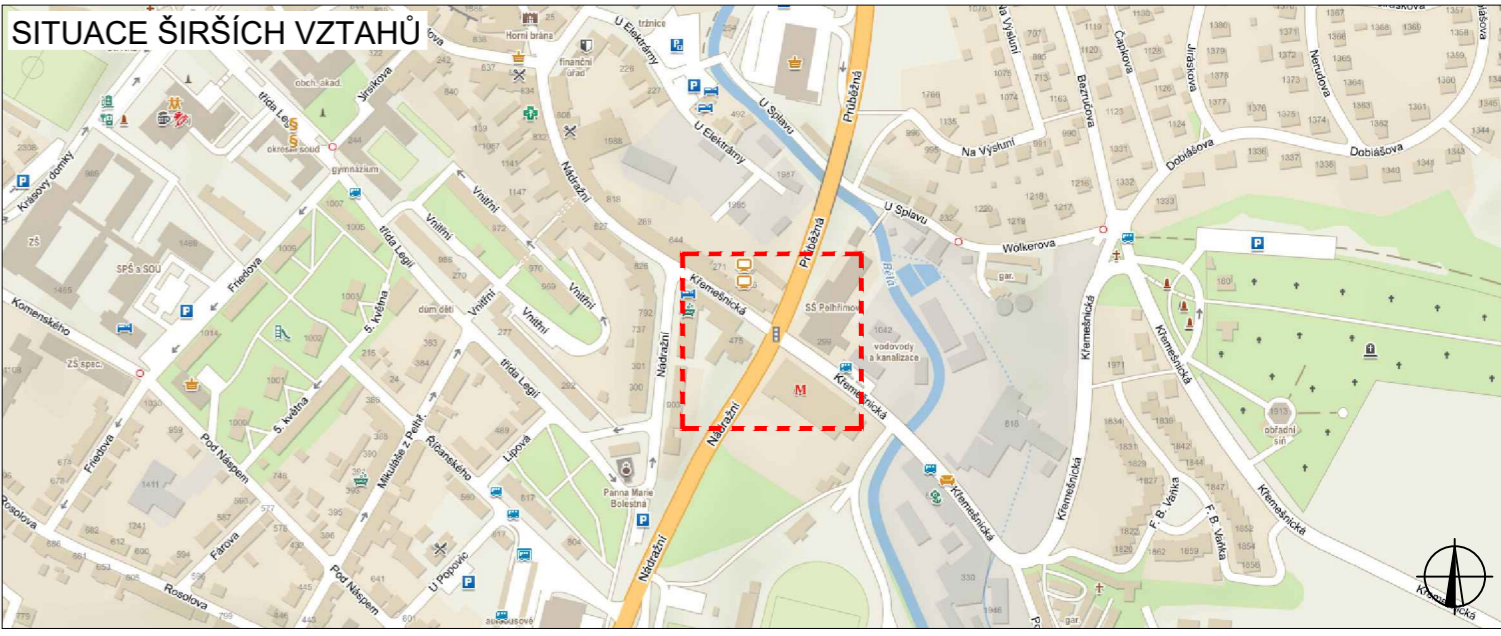

LEGENDA

	TRVALÉ SVISLÉ DOPRAVNÍ ZNAČENÍ		PLOCHA ZÁBORU
	DOČASNĚ ZNEPLATNĚNÉ TRVALÉ DOPRAVNÍ ZNAČENÍ		TRASA KABELU
	NAVŘZENÉ PŘECHODNÉ DOPRAVNÍ ZNAČENÍ		OBCHOZÍ TRASA

ZODPOVĚDNÝ PROJEKTANT:	Richard Peška		
VYPRACOVAL:	Tomáš Kalivoda		
KONTROLOVAL:	Lukáš Beránek		
NÁZEV STAVBY:	MODERNIZACE SSZ PELHŘIMOV - VÝKOP KABELU PRŮBĚŽNÁ - KŘEMEŠNICKÁ - NÁDRAŽNÍ OKRES PELHŘIMOV, KRAJ VYSOČINA	ČÍSLO ZAKÁZKY:	
		DATUM:	02/2021
		FORMÁT:	3A4
OBSAH:	Situace dopravně-inženýrských opatření	MĚŘITKO:	-
		ÚČEL:	RDS
		ČÍSLO PŘÍLOHY:	1
		SOUPRAVA:	

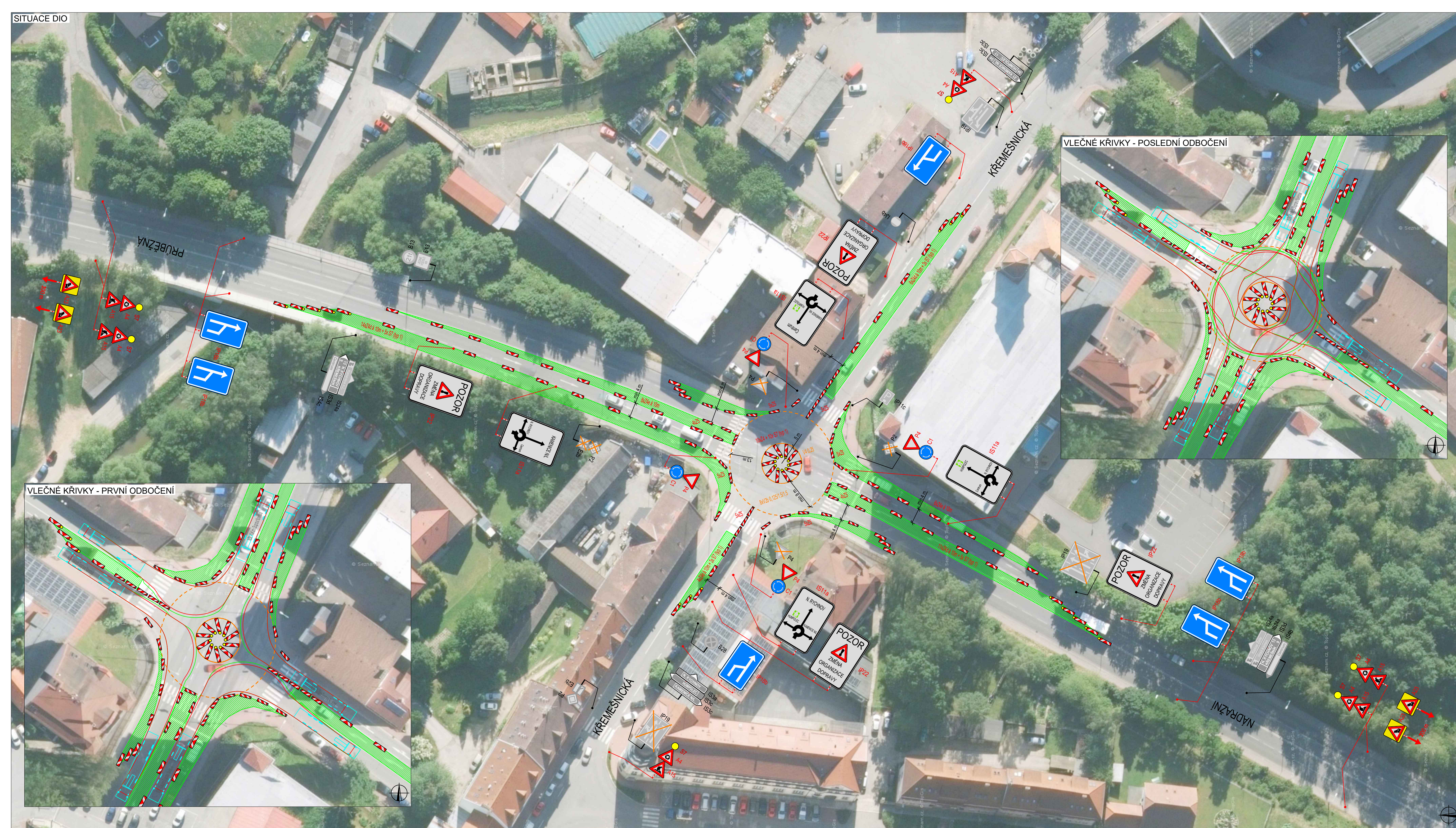

VLEČNÉ KŘIVKY OVĚŘENY DLE TP171, PRO NÁKLADNÍ SOUPRAVU NÁVĚSOVOU (KŘIVKY 9,10) PŘI RYCHLOSTI 5 KM/H.

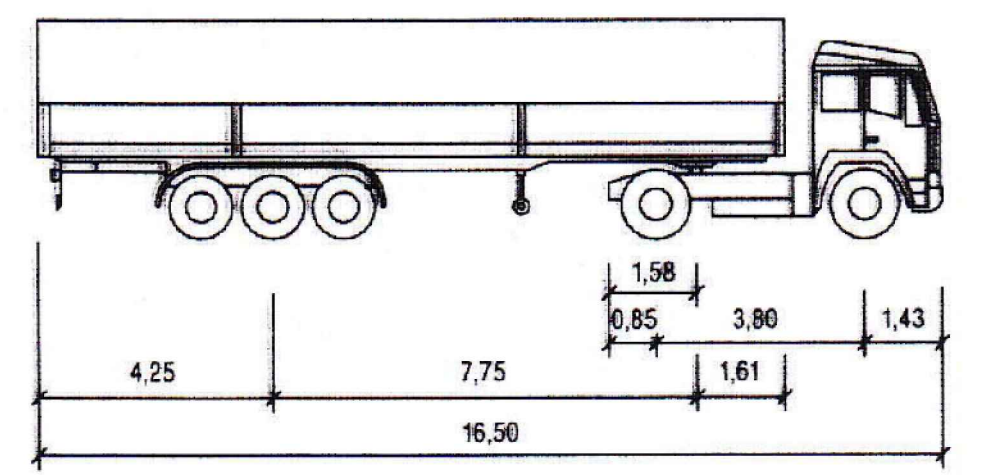

PLATNOST DOKUMENTACE		
V dne	V dne	V dne

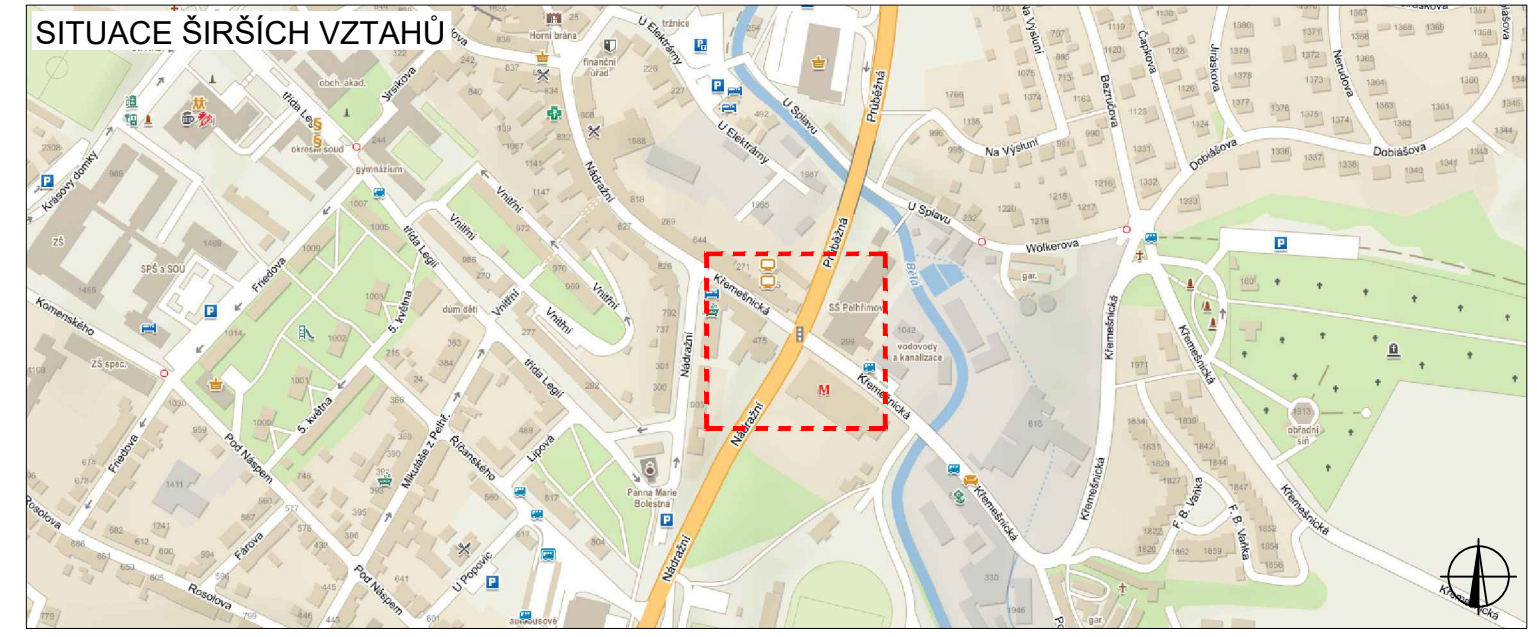

LEGENDA	
	TRVALÉ SVISLÉ DOPRAVNÍ ZNAČENÍ
	DOČASNĚ ZNEPLATNĚNÉ TRVALÉ DOPRAVNÍ ZNAČENÍ
	NAVRŽENÉ PŘECHODNÉ DOPRAVNÍ ZNAČENÍ
	PLOCHA ZÁBORU

ZODPOVĚDNÝ PROJEKTANT:	Richard Peška		
VYPRACOVAL:	Tomáš Kalivoda		
KONTROLOVAL:	Lukáš Beránek		
NÁZEV STAVBY:	MODERNIZACE SSZ PELHŘIMOV - OKRUŽNÍ KŘÍŽOVATKA PRŮBĚŽNÁ - KŘEMEŠNICKÁ - NÁDRAŽNÍ OKRES PELHŘIMOV, KRAJ VYSOČINA	ČÍSLO ZAKÁZKY:	
OBSAH:	Situace dopravně-inženýrských opatření	DATA:	02/2021
		FORMÁT:	4,5A4
		MĚŘITKO:	-
		ÚČEL:	RDS
		ČÍSLO PŘÍLOHY:	SOUPRAVA:
			2



VYZNAČ, s.r.o.
Srážné 5113/1, 586 01 Jihlava